

WARNING:
CHOKING HAZARD – Small parts.
Not for children under 3 years.

ADVERTENCIA:
PELIGRO DE ASFIXIA. Juguete no recomendado para
menores de 3 años. Contiene piezas pequeñas que podrían
provocar asfixia en caso de ser ingeridas por el niño/a.

ATTENTION:
DANGER D'ÉTOUFFEMENT -
Petits éléments. Ne convient pas
aux enfants de moins de 36 mois.

ADVERTENCIA: Peligro de asfixia. Juguete no recomendado para menores de 3 años, porque contiene piezas pequeñas que podrían provocar asfixia en caso de ser ingeridas o inhaladas por el/la niño/a.

ATENÇÃO: Não recomendável para crianças com menos de 36 meses. Contém peças pequenas capazes de criar risco de asfixia.

Please keep these instructions for future reference as they contain important information. • Leer y guardar estas instrucciones para futura referencia, ya que contienen información de importancia acerca de este producto. • Conserver ce mode d'emploi pour s'y référer en cas de besoin car il contient des informations importantes. • Por favor, guarde estas instruções para futura referência, pois contém informações importantes.

Need Assistance? In the US and Canada, service.mattel.com
or 1-800-524-8697.

Besoin d'aide? Au Canada et aux États-Unis, visitez le site service.mattel.com
ou composez le 1 800 524-8697.

¿Necesita ayuda? En los EE.UU. y Canadá, service.mattel.com
o bien 1-800-524-8697.

En México: 59-05-51-00 Ext. 5206 ó 01 800 463 59 89.

Serviço de Atendimento ao Consumidor:
fone 0800-550780. E-mail: sac@mattel.com

? SERVICE.MATTEL.COM

4+

service.mattel.com
HOTWHEELS.COM



CFC30-4B70
1100315182-4LB
Asst BGJ24

CONTENTS • CONTENIDO
CONTENU • CONTEÚDO

Refer to letter on toy parts and this page to help with assembly.
 Consultar las letras en las piezas y en esta página para facilitar el montaje.
 Pour faciliter l'assemblage, se référer aux lettres sur les pièces et cette page.
 Use as letras marcadas nas peças e nas páginas como referência para a montagem.

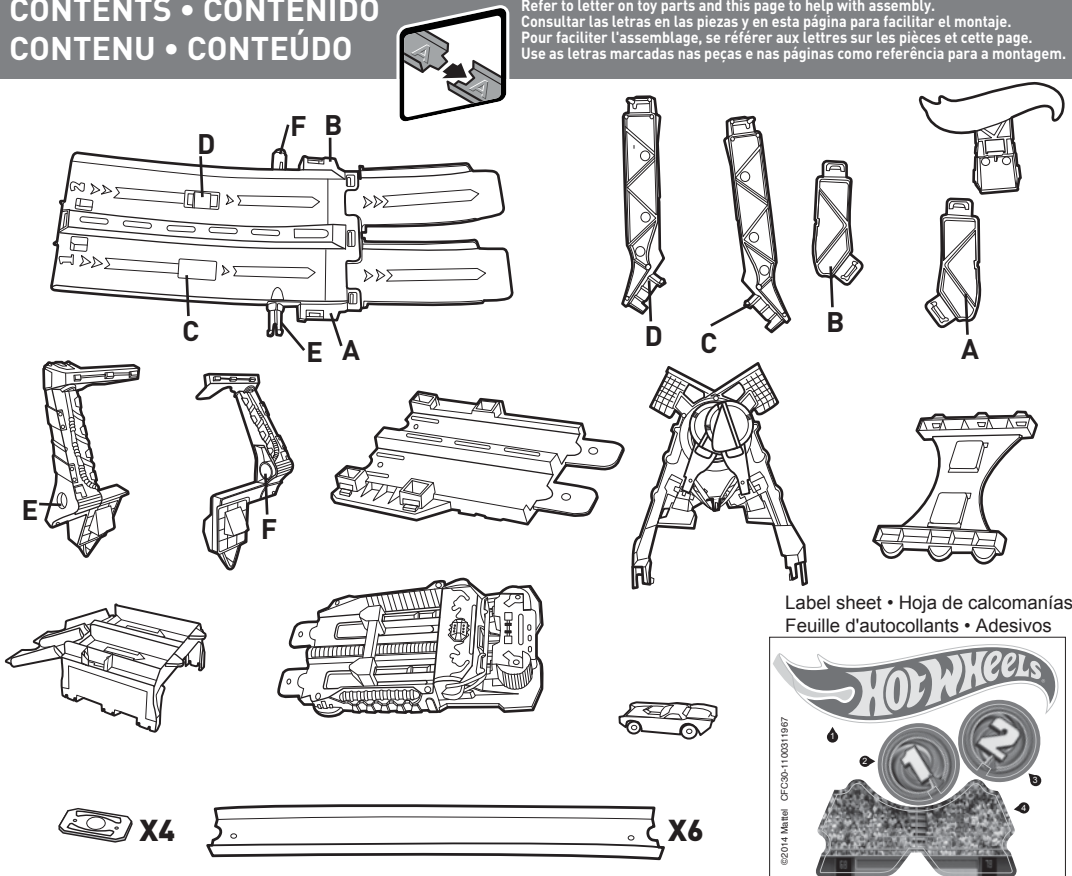

APPLY LABELS • PEGA LAS CALCOMANÍAS
APPLIQUER LES AUTOCOLLANTS • COLAR ADESIVOS

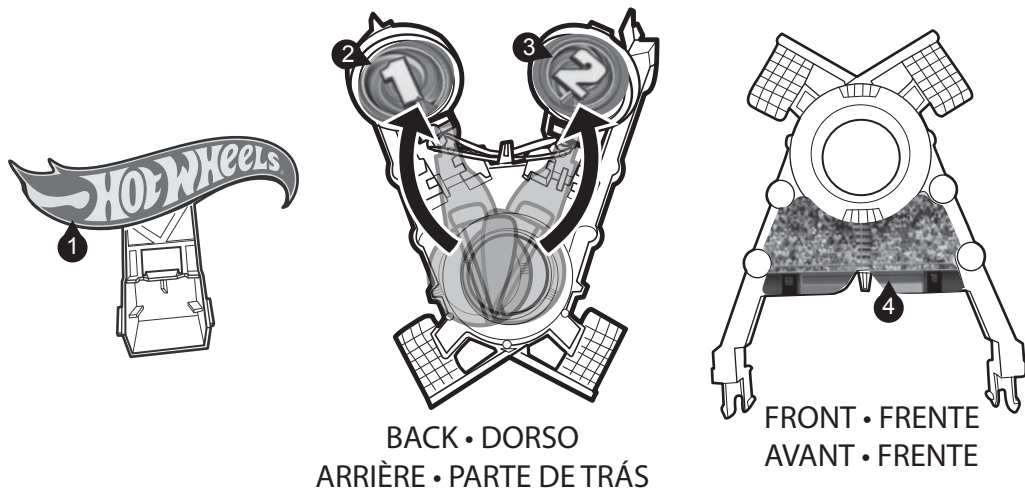

1.

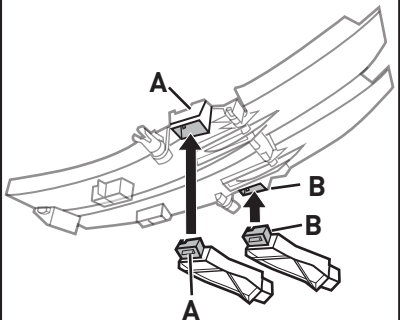

2.

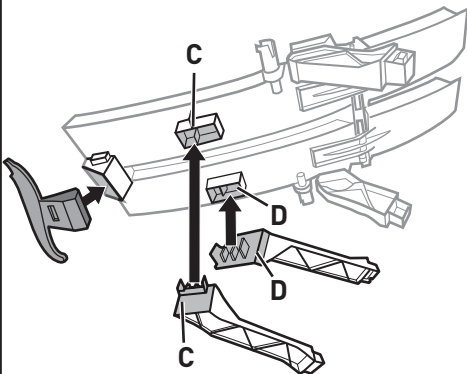

3.

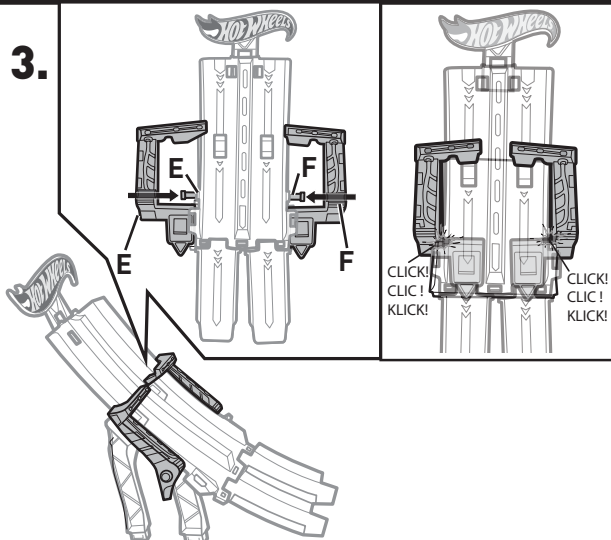

4.

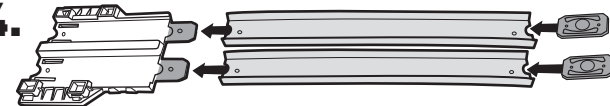

5.

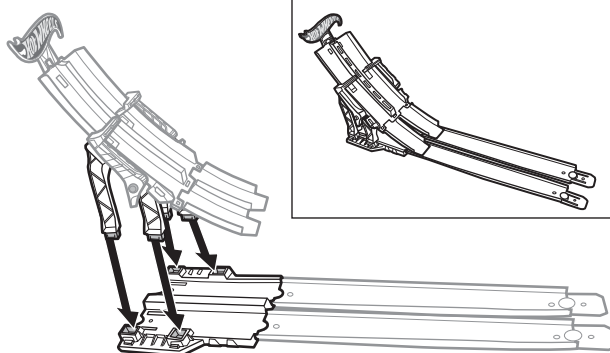

6.

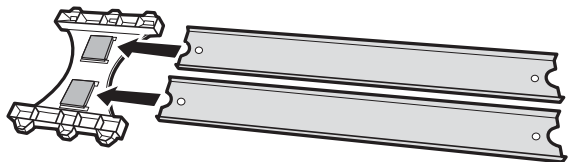

7.

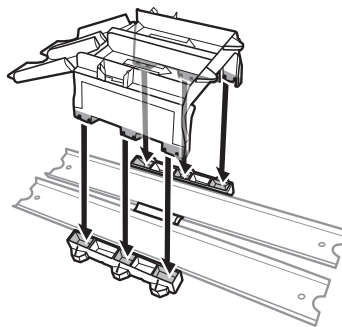

8.

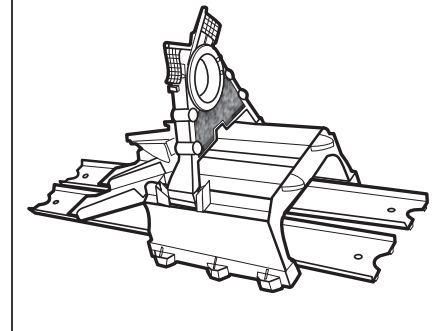
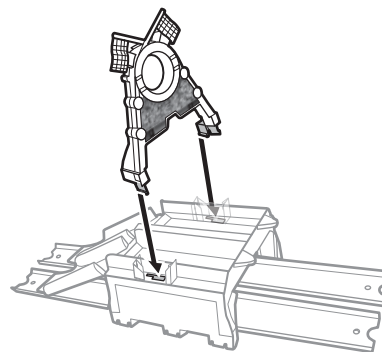

9.

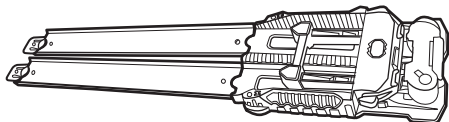

10.

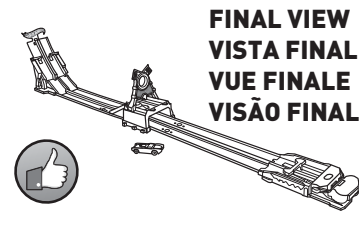
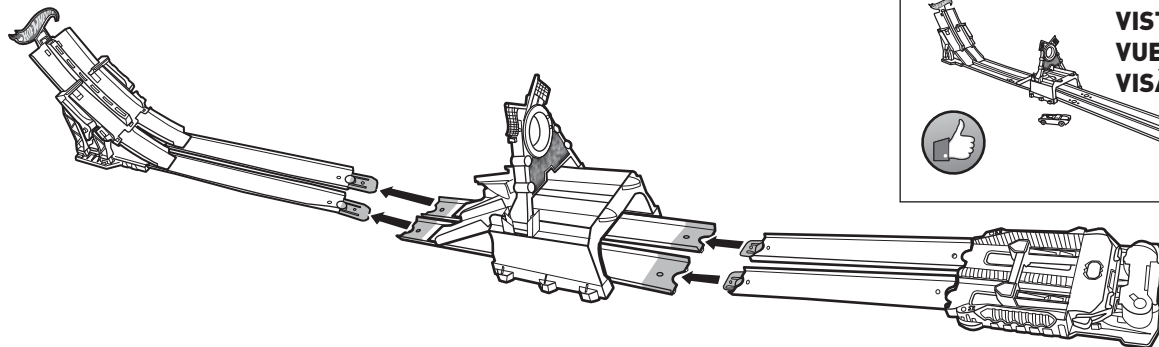

TO PLAY • PARA JUGAR • POUR JOUER • COMO BRINCAR

1. PUSH PANELS DOWN TO RESET THE PODIUM BEFORE PLAY. • ANTES DE EMPEZAR A JUGAR, EMPUJA LOS PANELES HACIA ABAJO PARA RESTABLECER EL PODIO. • POUSSER LES PANNEAUX VERS LE BAS POUR RÉÉNCLENER LE PODIUM AVANT DE JOUER. • PRESSIONE OS PAINÉIS PARA REINICIAR O PÓDIO.

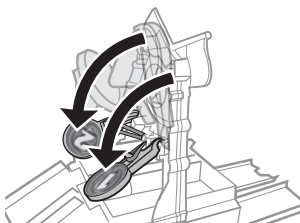

2. LIFT UP TO RESET RELAY RAMP BEFORE PLAY. • ANTES DE EMPEZAR A JUGAR, SUBE LAS RAMPAS DE RELEVOS PARA RESTABLECERLAS. • LEVER LES RAMPES DE RELAIS POUR LES RÉÉNCLENER AVANT DE JOUER. • LEVANTE PARA REINICIAR AS RAMPAS ANTES DE BRINCAR.

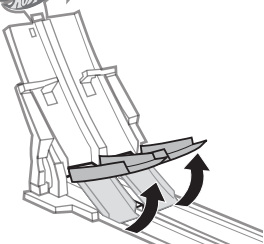

3. LOAD RELAY CARS. COLOCA LOS AUTOS DE RELEVOS EN LA PISTA. POSITIONNER LES VOITURES DE RELAIS. COLOQUE OS CARROS.

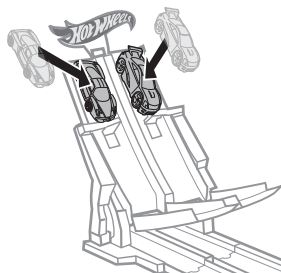

4. PULL BACK AND LIFT SLIGHTLY TO LOCK LAUNCHER IN PLACE. • JALA Y SUBE LIGERAMENTE EL LANZADOR PARA AJUSTARLO EN SU LUGAR. • TIRER VERS L'ARRIÈRE ET SOULEVER DOUCEMENT POUR ÉNCLENER LE LANCEUR. • PUXE E LEVANTE PARA ENCAIXAR O LANÇADOR NO LUGAR.

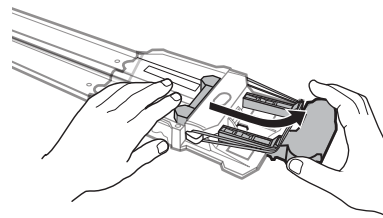

5. LOAD START CARS. COLOCA LOS AUTOS QUE VAN A SALIR PRIMERO. POSITIONNER LES VOITURES DE DÉPART. COLOQUE OS CARROS INICIAIS.

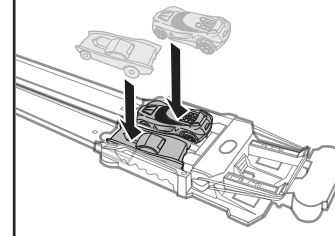

6. PRESS BUTTON TO START THE RACE! ¡PRESIONA EL BOTÓN PARA DAR INICIO A LA CARRERA! APPUYER SUR LE BOUTON POUR LANCER LA COURSE. APerte O BOTÃO PARA INICIAR A CORRIDA!

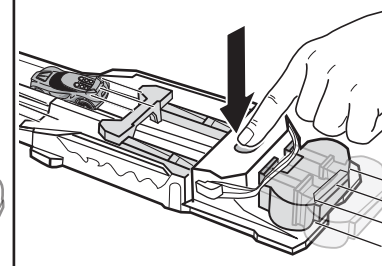

7.

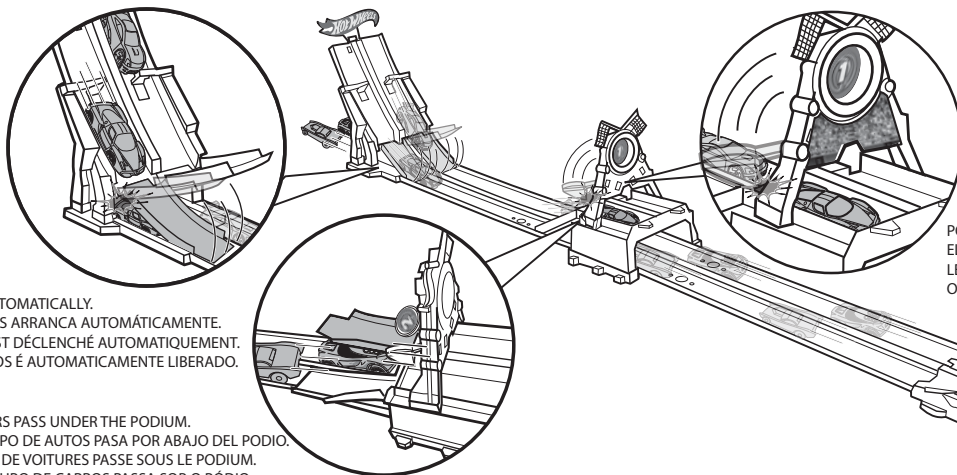

2ND SET OF CARS RELEASE AUTOMATICALLY. EL SEGUNDO GRUPO DE AUTOS ARRANCA AUTOMÁTICAMENTE. LE 2e GROUPE DE VOITURES EST DÉCLENCHÉ AUTOMATIQUÉMENT. O SEGUNDO GRUPO DE CARROS É AUTOMATICAMENTE LIBERADO.

1ST SET OF CARS PASS UNDER THE PODIUM. EL PRIMER GRUPO DE AUTOS PASA POR ABAJO DEL PODIO. LE 1er GROUPE DE VOITURES PASSE SOUS LE PODIUM. O PRIMEIRO GRUPO DE CARROS PASSA SOB O PÓDIO.

INCLUDES 1 VEHICLE. ADDITIONAL VEHICLES SOLD SEPARATELY. INCLUYE 1 VEHÍCULO. LOS VEHÍCULOS ADICIONALES SE VENDEN POR SEPARADO. CONTIENT 1 VÉHICULE. AUTRES VÉHICULES VENDUS SÉPARÉMENT. INCLUI 1 VEÍCULO. VEÍCULOS ADICIONAIS VENDIDOS SEPARADAMENTE.

NOT FOR USE WITH SOME HOT WHEELS® VEHICLES. NO COMPATIBLE CON ALGUNOS VEHÍCULOS HOT WHEELS. NON COMPATIBLE AVEC CERTAINS VÉHICULES HOT WHEELS. NÃO É COMPATÍVEL COM ALGUNS VEÍCULOS HOT WHEELS.

PODIUM DISPLAYS WINNING LANE NUMBER. EL NÚMERO DEL CARRIL VENCEDOR SALE EN EL PODIO. LE PODIUM AFFICHE LE NÚMERO DE LA VOIE DU VAINQUEUR. O PÓDIO MOSTRA O NÚMERO DA PISTA VENCEDORA.

3-SPEED LAUNCHER: TRY DIFFERENT LAUNCH SETTINGS TO FIND THE BEST PERFORMANCE. LANZADOR DE 3 VELOCIDADES: PARA OBTENER MEJORES RESULTADOS, INTENTA CON DIFERENTES POSICIONES DE LANZAMIENTO. LANCEUR 3 VITESSES: TESTER DIFFÉRENTES POSITIONS DE LANCEMENT POUR TROUVER LA PLUS PERFORMANTE. LANÇADOR COM 3 VELOCIDADES: EXPERIMENTE LANÇAMENTOS DIFERENTES PARA UM MELHOR DESEMPENHO.

REPLACE RUBBER BAND • COLOCACIÓN DE LA LIGA POUR REMPLACER L'ÉLASTIQUE • RECOLOQUE O ELÁSTICO

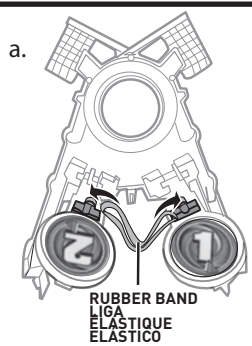

RUBBER BAND
LIGA
ÉLASTIQUE
ELÁSTICO

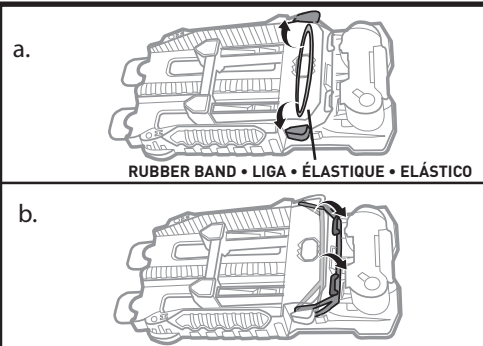
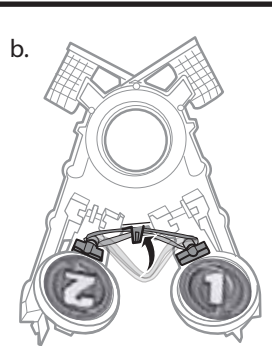

RUBBER BAND • LIGA • ÉLASTIQUE • ELÁSTICO

MORE WAYS TO PLAY • MÁS MANERAS DE JUGAR AUTRES FAÇONS DE JOUER • OUTRAS MANEIRAS DE BRINCAR

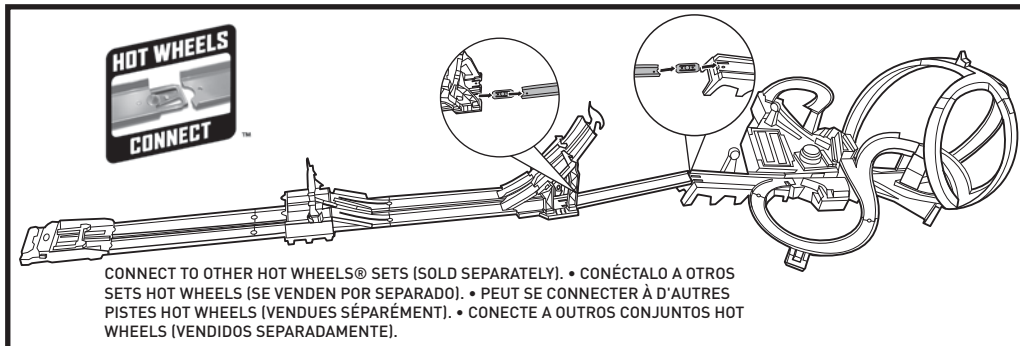

CONNECT TO OTHER HOT WHEELS® SETS (SOLD SEPARATELY). • CONÉCTALO A OTROS SETS HOT WHEELS (SE VENDEN POR SEPARADO). • PEUT SE CONNECTER À D'AUTRES PISTES HOT WHEELS (VENDUES SÉPARÉMENT). • CONECTE A OUTROS CONJUNTOS HOT WHEELS (VENDIDOS SEPARADAMENTE).